

MININGLAND
Quality is our aim

SEPARADORES MAGNÉTICOS

MS / AS

Nuestros separadores magnéticos suspendidos están diseñados para la separación de materiales férricos de otros materiales y especialmente para la protección de trituradores, controlando su alimentación.

Las placas magnéticas están equipadas de imanes de neodimio y no requieren alimentación eléctrica ni mantenimiento aparte de la propia limpieza periódica de los productos atrapados.

Producimos equipos de extracción manual y automática:

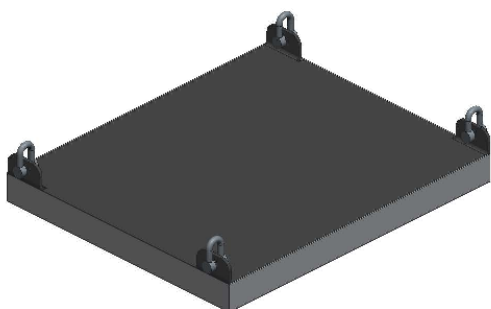

Extracción manual MS

Se trata de la placa magnética suspendida sobre el transportador a controlar. Los objetos magnéticos son atrapados por la fuerza magnética del imán y deben ser retirados manualmente.

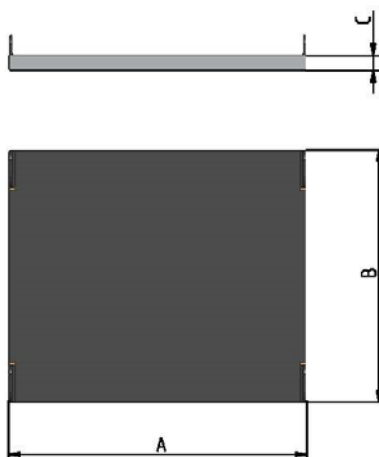

Modelo	Ancho magnético mm	Altura máx. trabajo mm	Magnetismo	DIMENSIONES			Peso Kg
				A	B	C	
MS-500	500	200	Neodimio	553	553	60	57.1
MS-650	650	200	Neodimio	653	553	60	67.1
MS-800	800	200	Neodimio	853	553	60	86.9
MS-1000	1000	250	Neodimio	1053	553	60	106.8
MS-1200	1200	250	Neodimio	1253	553	60	126.7

Extracción automática AS

Se trata de una placa magnética instalada en el interior de un transportador de banda. El conjunto se suspende sobre el transportador a controlar y cuando la fuerza magnética de la placa retira un objeto, la banda lo retira hacia un lado. No precisan la intervención de un operario para retirar los objetos.

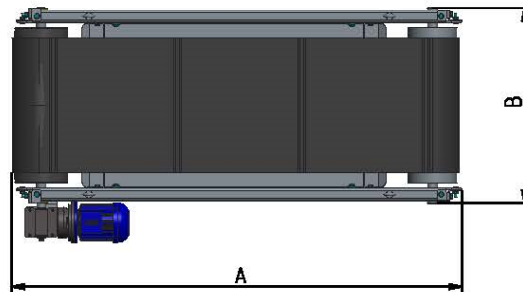
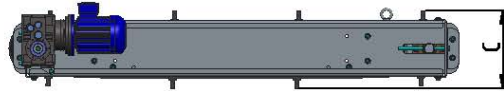
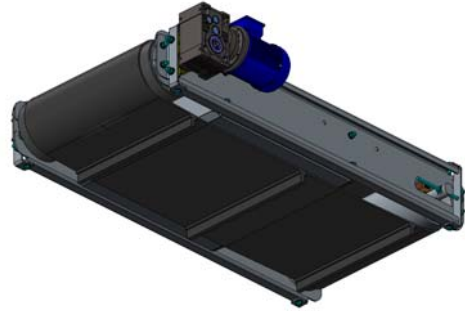

Modelo	Potencia Kw	Placa magnética	DIMENSIONES			Peso Kg
			A	B	C	
AS-500	1,1	MS-500	1775	940	375	395.7
AS-650	1,1	MS-650	1775	940	375	406.5
AS-800	1,1	MS-800	1775	940	375	428.1
AS-1000	1,5	MS-1000	2175	940	375	473.2
AS-1200	1,5	MS-1200	2175	940	375	494.9

Estos equipos son indicados para trabajar en los sectores minero, cementero, industria química, alimentación, cerámica, vidrio, papel... etc.



 **I.R. COMERCIAL RECAMBIOS**
Pol. Ind. Egües, calle Z, Nave 23
31486 Egües - Navarra - (Spain)
Tel.: +34 948 064 063
Fax: +34 948 104 262
info@ircomercial.com
www.miningland.es